

КОМИТЕТ ПО СТАНДАРТИЗАЦИИ,  
МЕТРОЛОГИИ И СЕРТИФИКАЦИИ  
ПРИ СОВЕТЕ МИНИСТРОВ  
РЕСПУБЛИКИ БЕЛАРУСЬ



COMMITTEE FOR STANDARDIZATION,  
METROLOGY AND CERTIFICATION  
UNDER COUNCIL OF MINISTERS  
OF THE REPUBLIC OF BELARUS

# СЕРТИФИКАТ

ОБ УТВЕРЖДЕНИИ ТИПА СРЕДСТВА ИЗМЕРЕНИЙ

PATTERN APPROVAL CERTIFICATE  
OF MEASURING INSTRUMENT

**АНнулиРОВАН**



НОМЕР СЕРТИФИКАТА:  
CERTIFICATE NUMBER: 3833

ДЕЙСТВИТЕЛЕН ДО:  
VALID TILL: 28 февраля 2011 г.

Настоящий сертификат удостоверяет, что на основании положительных результатов государственных испытаний утвержден тип

**глубиномеры микрометрические ГМ,  
фирма "Shanghai Measuring & Cutting Tool Works", Китай (CN)**

который зарегистрирован в Государственном реестре средств измерений под номером **РБ 03 01 2835 06** и допущен к применению в Республике Беларусь.

Описание типа средства измерений приведено в приложении и является неотъемлемой частью настоящего сертификата.

Председатель Комитета



В.Н. Корешков  
7 марта 2006 г.

*РЧК 02-06 от 28.02.2006*  
*Акуматов*

# ОПИСАНИЕ ТИПА СРЕДСТВ ИЗМЕРЕНИЙ ДЛЯ ГОСУДАРСТВЕННОГО РЕЕСТРА СРЕДСТВ ИЗМЕРЕНИЙ

УТВЕРЖДАЮ

Директор Республиканского  
унитарного предприятия  
"Белорусский государственный  
институт метрологии"

Н.А. Жагора



09

2006

Глубиномеры микрометрические ГМ

Внесены в Государственный реестр средств  
измерений  
Регистрационный № РБ03 01 283506

Выпускают по технической документации фирмы «Shanghai Measuring & Cutting Tool Works» (Китай)

## НАЗНАЧЕНИЕ И ОБЛАСТЬ ПРИМЕНЕНИЯ

Глубиномеры микрометрические ГМ (в дальнейшем – глубиномеры) предназначены для измерения глубин пазов и высоты уступов.

Область применения – машиностроение, приборостроение и другие отрасли промышленности.

## ОПИСАНИЕ

Глубиномеры представляют собой микрометрическую головку, запрессованную в плоское основание. Глубиномеры имеют сменные измерительные стержни, со сферической измерительной поверхностью, которые плотно вставляются в отверстие в торце микровинта. Принцип действия микрометрической головки основан на применении винтовой пары, преобразующей вращательное движение микрометрического винта в поступательное. Глубиномеры имеют две шкалы: для отсчета целых миллиметров размера служит продольная шкала, которая для удобства отсчета состоит из двух рядов делений (верхних и нижних) с относительным смещением 0,5 мм, равным шагу винта, для отсчета десятых и сотых долей миллиметра – круговая шкала с числом делений 50, нанесенная на конический торец барабана. Установка глубиномеров в нулевое положение производится по прилагаемым к ним цилиндрическим установочным мерам (втулки высотой 25 и 75 мм).

Поверительное клеймо-наклейка ставится в паспорт на глубиномер.

Внешний вид глубиномеров приведен на рисунке 1.



Рисунок 1. Глубиномер микрометрический ГМ



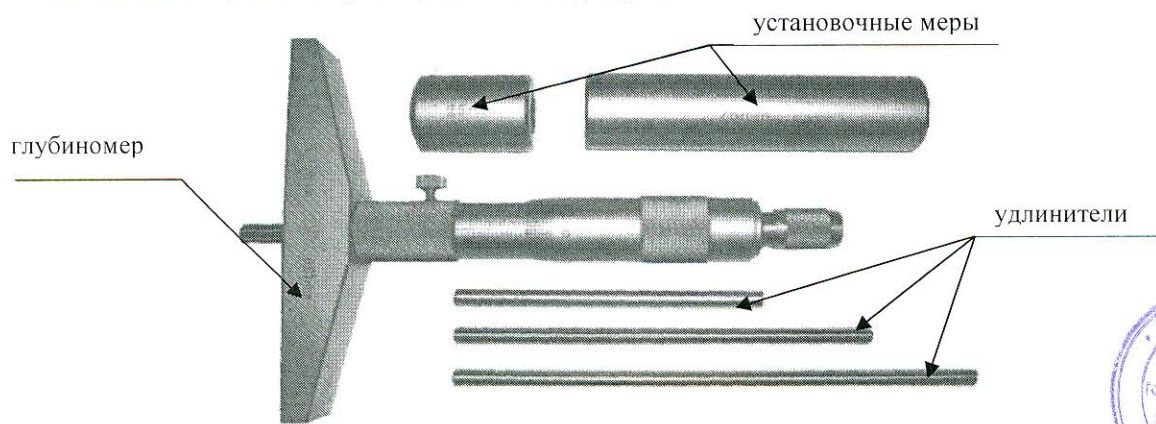

## ОСНОВНЫЕ ТЕХНИЧЕСКИЕ И МЕТРОЛОГИЧЕСКИЕ ХАРАКТЕРИСТИКИ

Основные технические и метрологические характеристики глубиномеров представлены в таблице 1.

Таблица 1

| Наименование характеристики  | Значение характеристики |
|--|-------------------------|
| Диапазон измерения, мм   | 0-100                   |
| Цена деления, мм   | 0,01                    |
| Класс точности   | 1 и 2 по ГОСТ 7470-92   |
| Измерительное усилие, Н  | От 3 до 7               |
| Отклонение от плоскостности измерительных поверхностей основания глубиномера, мм | 0,001                   |

### ЗНАК ГОСУДАРСТВЕННОГО РЕЕСТРА

Знак Государственного реестра наносится на основание глубиномера методом офсетной печати, на эксплуатационную документацию - типографским методом.

### КОМПЛЕКТНОСТЬ

В комплект поставки глубиномера входит:

- глубиномер;
- паспорт на глубиномер.

### ТЕХНИЧЕСКИЕ ДОКУМЕНТЫ

- техническая документация фирмы «Shanghai Measuring & Cutting Tool Works» (Китай);
- ГОСТ 7470-92 «Глубиномеры микрометрические. Технические условия»;
- МИ 2018-89 «ГСИ. Глубиномеры микрометрические. Методика поверки».

### ЗАКЛЮЧЕНИЕ

Глубиномеры соответствуют документации фирмы-изготовителя, ГОСТ 7470-92 «Глубиномеры микрометрические. Технические условия».

Межповерочный интервал – 12 месяцев.

Научно-исследовательский испытательный центр БелГИМ,  
г. Минск, Старовиленский тракт, 93  
тел. 234-98-13  
Аттестат аккредитации № ВУ 112.02.1.0.0025.

### ИЗГОТОВИТЕЛЬ

Фирма «Shanghai Measuring & Cutting Tool Works», г. Шанхай, Китай.

Начальник НИЦИСИиТ БелГИМ

Начальник ПИО измерения геометрических величин

С.В. Курганский

А.Е. Демидова

